

■参考結線図

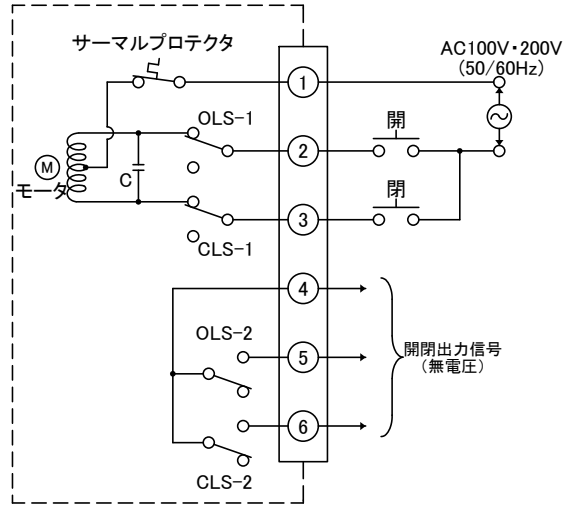

■寸法表

呼び径	記号	d	D	L	H1	H2	H3	H	E	F	重量 (kg)
40		45	80	35	61	132	186	379	256	186	7
50		48	90	43	68	138	186	392	256	186	7.5
65		69	115	46	79	151	186	416	256	186	9
80		80	126	46	85	156	186	427	256	186	10
100		104	146	52	103	167	186	456	256	186	14
125		130	181	56	117	191	186	494	256	186	16
150		153	211	56	135	202	186	523	256	186	18
200		199	256	60	177	227	186	590	256	186	20

■材料表

品番	品名	記号	個数	備考
1	本体	FCD450	1	
2	弁体	SCS14	1	
3	弁棒	SUS304	1	
4	シートリング	EPDM	1	
5	締付ボルト	SUS304	4	
6	締付ボルト	SUS304	4	
7	アダプタ	ADC12	4	
8	アクチュエータ	-	1	
8-1	手動開閉器	SS400	1	
9	ふた	ADC12	1	
10	プレート	SPCC	1	
11	締付ボルト	SS400	2	

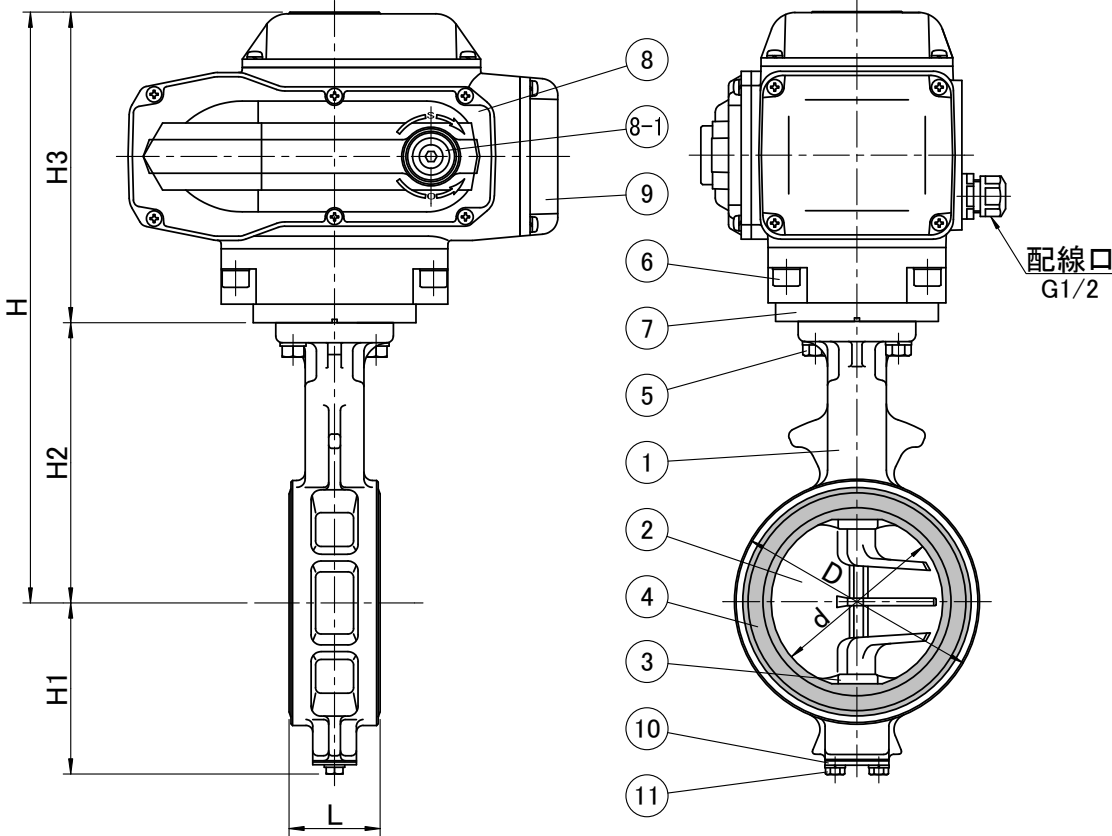

■仕様

項目	仕様	項目	仕様
使用圧力範囲	0 ~ 1.0 MPa	電源電圧	AC100・200V(要電圧指定)
適用流体	水道水(常温)	定格電流	40~50A AC100V:0.65A/AC200V:0.35A 65~200A AC100V:1.1A/AC200V:0.55A
動作範囲	0 ~ 90°	駆動モータ	30 W
手動操作	可(クランクハンドル)	絶縁種別	E種
開閉時間	50Hz:30秒/60Hz:25秒	絶縁抵抗	100MΩ以上/DC500V
防滴性	IP54相当	保護装置	モータ損傷防止用サーマルプロテクタ内蔵
周囲温度範囲	-10~60°C(ただし氷結しないこと)	配線接続口	G1/2
接続	JIS 10K フランジ		

件名					日付	2021.5.6	第三角法	尺度	×
承認	森下	検図	和田	設計	高橋	品名	<b>FM電動弁</b>		
						型名	<b>FM-MV-2NF</b>		
株式会社	<b>FMJULI</b>				製作所	図番			